

بِسْمِ اللّٰهِ الرَّحْمٰنِ الرَّحِیْمِ
اللہ کے نام سے شروع جو بڑا مہربان نہایت رحم فرمانے والا ہے

آرٹ اینڈ ماڈل ڈرائنگ

10



پنجاب کریکولم اینڈ ٹیکسٹ بک بورڈ، لاہور

جملہ حقوق بحق پنجاب کریکولم اینڈ ٹیکسٹ بک بورڈ، لاہور محفوظ ہیں۔
اس کتاب کا کوئی حصہ نقل یا ترجمہ نہیں کیا جاسکتا اور نہ ہی اسے ٹیسٹ پیپرز، گائیڈ بکس،
خلاصہ جات، نوٹس یا امدادی کتب کی تیاری میں استعمال کیا جاسکتا ہے۔

مصنف

ڈاکٹر سعدیہ مرتضیٰ

لاہور کالج فار ویمن یونیورسٹی، لاہور

ایڈیٹر

محترمہ سدرہ لیاقت

لاہور کالج فار ویمن یونیورسٹی، لاہور

ریویو کمیٹی

- پروفیسر احمد بلال: پروفیسر، یونیورسٹی کالج آف آرٹ اینڈ ڈیزائن، پنجاب یونیورسٹی، لاہور
- پروفیسر صائمہ شریف: اسٹنٹ پروفیسر، گورنمنٹ پوسٹ گریجویٹ کالج برائے خواتین، سمن آباد، لاہور
- سعدیہ ذکا: لیکچرار، حضرت عائشہ صدیقہ ماڈل ڈگری کالج، نکلسن روڈ، لاہور

- ڈاکٹر جمیل الرحمان، سینئر ماہر مضمون (اردو)، پی سی ٹی بی، لاہور
- محمد ظہیر کاشر، ماہر مضمون (اردو)، پی سی ٹی بی، لاہور

ماہر زبان:

- سیدہ انجم واصف، ماہر مضمون، پنجاب کریکولم اینڈ ٹیکسٹ بک بورڈ، لاہور

نگرانِ طباعت:

- ڈائریکٹر (مسودات): محترمہ ریحانہ فرحت
- ڈپٹی ڈائریکٹر (گرافکس): سیدہ انجم واصف

فہرست

1	باب 1: ڈرائنگ اور خاکہ کشی-II
1	1.1 بنیادی شیڈنگ کی تکنیک
3	1.2 پورٹریٹ ڈرائنگ
7	1.3 پورٹریٹ ڈرائنگ بنانا
7	پورٹریٹ ڈرائنگ کی مشق نمبر 1: سر یا چہرے کی بنیادی شکل کا مطالعہ
9	پورٹریٹ ڈرائنگ کی مشق نمبر 2: سامنے کی طرف سے پورٹریٹ کی بنیادی تقسیم اور تناسب
10	پورٹریٹ ڈرائنگ کی مشق نمبر 3: سامنے کا حصہ (Front view)
11	پورٹریٹ ڈرائنگ کی مشق نمبر 4: سامنے کا حصہ (Front view)
13	پورٹریٹ ڈرائنگ کی مشق نمبر 5: ایک رخ سے پورٹریٹ کی بنیادی تقسیم اور تناسب
14	پورٹریٹ ڈرائنگ کی مشق نمبر 6: ایک رخ (Side Profile)
15	پورٹریٹ ڈرائنگ کی مشق نمبر 7: ایک رخ (Side Profile)
17	پورٹریٹ ڈرائنگ کی مشق نمبر 8: انسانی چہرے کے لکھوش بنانے کی مشق
23	1.4 لائف ڈرائنگ (Life Drawing)
25	لائف ڈرائنگ کی مشق نمبر 1: انسانی جسم کی بنیادی تقسیم اور تناسب
26	لائف ڈرائنگ کی مشق نمبر 2: انسانی جسم کی اناٹومی (Anatomy)
	(انسانی ڈھانچے اور پٹھوں کا مطالعہ)
28	لائف ڈرائنگ کی مشق نمبر 3: پٹھوں کا مطالعہ (Study of Muscles)
29	لائف ڈرائنگ کی مشق نمبر 4
30	لائف ڈرائنگ کی مشق نمبر 5
31	لائف ڈرائنگ کی مشق نمبر 6: کھڑے ہوئے انسان کا مطالعہ (پنسل، ڈرائنگ اور آبی رنگوں کا استعمال)
34	لائف ڈرائنگ کی مشق نمبر 7: بیٹھے ہوئے انسان کا مطالعہ (پنسل کا استعمال)
39	لائف ڈرائنگ کی مشق نمبر 8: بیٹھے ہوئے انسان کا مطالعہ (آبی رنگوں کا استعمال)
42	لائف ڈرائنگ کی مشق نمبر 9: مختلف انسانی اعضاء کا مطالعہ اور مشق
52	باب 2: پینٹنگ کی مشق-II
52	2.1 پورٹریٹ پینٹنگ (Portrait painting)
52	آبی رنگوں کے ساتھ پورٹریٹ پینٹنگ کی مشق نمبر 1

58	آبی رنگوں کے ساتھ پورٹریٹ پینٹنگ کی مشق نمبر 2	
61	آبی رنگوں کے ساتھ پورٹریٹ پینٹنگ کی مشق نمبر 3	
64	آبی رنگوں کے ساتھ پورٹریٹ پینٹنگ کی مشق نمبر 4	
67	پسٹل کلر کے ساتھ (Pastel colors) سے پورٹریٹ پینٹنگ کی مشق نمبر 5	
70	پسٹل کلر کے ساتھ (Pastel colors) سے پورٹریٹ پینٹنگ کی مشق نمبر 6	
72	پسٹل کلر کے ساتھ (Pastel colors) سے پورٹریٹ پینٹنگ کی مشق نمبر 7	
75	لینڈسکیپ (Landscape): پینٹنگ قدرتی نظاروں کی پینٹنگ	2.2
75	بنیادی پرسپیکٹیو (Basic Perspective)	
80	آبی رنگوں کے ساتھ لینڈسکیپ کی مشق نمبر 1	
86	آبی رنگوں کے ساتھ لینڈسکیپ کی مشق نمبر 2	
88	پسٹل کلر کے ساتھ (Pastel colors) سے لینڈسکیپ کی مشق نمبر 3	
93	مکس میڈیا (Mix Media) لینڈسکیپ کی مشق نمبر 4	
95	باب 3: گرافک ڈیزائن (Graphic Design)	
95	پوسٹر (Poster)	3.1
95	پوسٹر سازی	
95	تصویروں پر مبنی پوسٹر (Pictorial Composition for Poster Making)	
101	تحریری یا متن پوسٹر (Textual Composition for Poster Making)	
104	تشریحی خاکہ (Illustration)	3.2
111	تشریحی خاکہ کی مشق نمبر 1	
111	تشریحی خاکہ کی مشق نمبر 2	
112	باب نمبر 4: مجسمہ سازی (Sculpture Making)	
112	تعارف	4.1
115	مجسمہ سازی	4.2
115	مجسمہ سازی کی مشق نمبر 1: مکعب رکیوبز (Cubes) بنانے کی مشق	
119	مجسمہ سازی کی مشق نمبر 2: مٹی سے تین جہتی (3D) پنسل چار بنانا (سلنڈر کی مشق)	
130	مجسمہ سازی کی مشق نمبر 3: ریلیف مجسمہ (Relief Sculpture 1) بنانے کی مشق	

130

ریت پر پاؤں کے نشانوں کا مجسمہ (Sand Cast Relief)

137

مجسمہ سازی کی مشق نمبر 4: پرندے کا گول مجسمہ بنانے کی مشق (Round Sculpture)

154

باب 5: پاکستان میں مجسمہ سازی اور آرکیٹیکچرل ریلیف کی تاریخ

154

5.1 وادی سندھ سے ملنے والی مہریں (Seals)

156

5.2 راہب بادشاہ کا مجسمہ

157

5.3 گندھارا تہذیب سے ملنے والا گوتم بدھ کا مجسمہ (فاتحہ کی حالت میں)

158

5.4 مکلی قبرستان یا مکلی پہاڑی (Makli Hill)

161

5.5 چونڈی مہرے

165

5.6 پاکستان کے ماہر مجسمہ ساز

165

1- شاہد سجاد

166

2- رابعہ زبیری

169

باب 6: پاکستان میں سرائس اور برتن سازی کی تاریخ

169

6.1 مہر گڑھ سے ملنے والے برتن اور سرائس

171

6.2 وادی سندھ کی تہذیب کی برتن سازی

174

6.3 پاکستان میں سرائس کے ماہر فنکار

174

1- میاں صلاح الدین

176

2- مسعود قصوری

178

باب 7: پاکستانی دست کاری

178

7.1 دھاتی دست کاری

179

1- وادی سندھ کی تہذیب سے ملنے والا کانسی کا مجسمہ

180

2- سکے

184

3- سکوں کی تیاری

188

4- آرمر یا فوجی ہتھیار

193

5- ٹیکنالوجی کے نقصانات

194

7.2 لکڑی کا کام

198

کتا بیات

201

امتحانی سوالات کا نمونہ

208

فرہنگ

دیباچہ

یہ کتاب آرٹ اور ماڈل ڈرائنگ، جماعت دہم کے لیے پنجاب کریمولم اینڈ ٹیکسٹ بک بورڈ کے منظور شدہ نصاب کے مطابق تیار کی گئی ہے۔ اس کتاب میں پیش کردہ معلومات اس کے مضامین، اس کی مشق اور پاکستان میں آرٹ، ڈیزائن اور فن تعمیر کی متعلقہ تاریخ کے عملی استعمال کی ضرورت کو پورا کرتی ہے۔

اس کے اغراض و مقاصد کی بہتر تفہیم کے لیے اس کتاب کو دو حصوں میں تقسیم کیا جاسکتا ہے۔ پہلے نصف (باب 1 سے 4 تک) حصے کا مقصد موضوع کے عملی پہلوؤں کے بارے میں مناسب سمجھ فراہم کرنا ہے: جیسے ڈرائنگ، پینٹنگ، ڈیزائن اور مجسمہ سازی۔ دوسرے حصے (باب 5 سے 7 تک) کا مقصد پاکستان میں مجسمہ سازی، فن تعمیر، مٹی کے برتنوں، سیرامکس اور دست کاری کے فن کے بارے میں معلومات فراہم کرنا ہے۔ ذیل میں ہر باب کی مختصر تفصیل پیش کی جاتی ہے:-

باب 1: انسانی شکل اور پورٹریٹ کو اچھے انداز میں ڈرائنگ کرنے کی مشق کے بارے میں ہے۔ یہ باب کئی مختلف طریقوں سے ڈرائنگ کی مشق کے لیے متعدد مشقیں فراہم کرتا ہے جس سے طلبہ کی مہارت میں اضافہ ہو سکتا ہے اور وہ یہ سمجھ سکتے ہیں کہ وہ مختلف مواد سے ڈرائنگ کی مشق کے ذریعے سے مطلوبہ تصاویر کیسے حاصل کر سکتے ہیں۔

باب 2: پینٹنگ کی بہتر تفہیم کے ساتھ مصوری کی مشق کے بارے میں ہے۔ طلبہ پورٹریٹ اور لینڈ سکیپ پینٹنگز بنانے کے بارے میں اپنے علم میں اضافہ کر سکتے ہیں۔ یہ باب مختلف مواد کے ساتھ پینٹنگز کے دونوں زمروں کی مشق کے لیے متعدد مشقیں بھی پیش کرتا ہے۔

باب 3: گرافک ڈیزائن کی مشق کے بارے میں ہے جس میں پوسٹر بنانے کے بہتر طریقوں اور مختلف قسم کی عکاسیوں پر توجہ دی گئی ہے۔

باب 4: کئی مختلف طریقوں سے متعدد مشقوں کے ذریعے سے مجسمہ سازی کی مشق پر مبنی ہے۔

باب 5: پاکستان میں مجسمہ سازی اور آرکیٹیکچرل ریلیف کے بارے میں معلومات فراہم کرتا ہے اور اس کے ساتھ پاکستان کے دو مجسمہ سازوں پر مختصر نوٹ بھی فراہم کرتا ہے۔

باب 6: پاکستان میں مٹی کے برتنوں اور مٹی کے برتنوں کی تاریخ کے بارے میں معلومات فراہم کرنے کے ساتھ ساتھ پاکستان کے دو سیرامکس کے فن کاروں کے مختصر نوٹ فراہم کرنے پر مرکوز ہے۔

باب 7: پاکستانی دست کاری کا بیان ہے۔ یہ دھاتی دست کاری، سکے، ہتھیاروں اور لکڑی کے کام کے بارے میں عمومی معلومات فراہم کرتا ہے۔

ڈرائنگ اور خاکہ کشی-II (Drawing and Sketching)

باب

1

نوٹ: طلبہ و طالبات پینسل، چارکول اور گریفائٹ کے سکوں کو استعمال کرتے ہوئے پہلے سے بہتر درجہ کی ڈرائنگ اور خاکہ کشی کی مشقیں کریں گے۔ جن میں مختلف میٹیریل (Different Materials) اور تکنیکوں کا استعمال، اشیاء کی بناوٹ اور ساخت کا مطالعہ اور مشاہدہ ان کی صلاحیتوں میں اضافہ کرنے میں معاون و مددگار ثابت ہوگا۔

1.1 بنیادی شیڈنگ کی تکنیک

شیڈنگ ایک ایسا عمل ہے جو کسی بھی شے کی بنیادی شکل کو اس کے حجم، ہیئت اور ساخت میں ڈھالنے کے لیے مدد فراہم کرتا ہے۔ یہ ایک سیدھی سطح پر گہرائی کا تاثر ابھارنے کا کام کرتا ہے (اس کام کے لیے نویں جماعت کی کتاب کے باب نمبر دو کی دہرائی کریں۔) اور نیچے دی گئی تصویروں میں پینسل کے استعمال کے طریقوں کا مطالعہ اور مشاہدہ کریں۔ (شکل 1.1 اور 1.2)



شکل 1.1: پینسل کے نئے استعمال کرنے کے مختلف طریقے

نرم سکے کی پنسل اور چارکول سے بنائے جانے والے نشانات



عمودی لکیریں اور ہلکی لکیریں

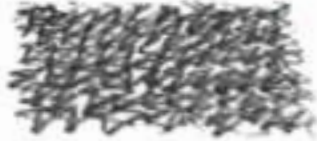

سکرپبل اور ابھی ہوئی لکیروں سے شیڈنگ



افقی سمت نشانوں سے شیڈنگ

2B



بے ترتیب نشانوں کے ذریعے
شیڈنگ اور کھردری سطح



انگلی کے پورے سے رگڑ کر شیڈنگ



گہری بیرنگ بون (Berrington Bone)
لکیروں سے شیڈنگ

3B



باقاعدہ نقطوں اور نشانوں
کے ساتھ شیڈ بنانا

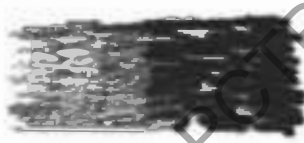

عمودی سمت سکرپبل کرتے ہوئے
گہرے اور ہلکے نشان بنانا



پینسل کے سکے کی سائیز استعمال کرتے
ہوئے عمودی رگڑ یک نشان بنانا

4B



پنسل کی رگڑ زیک لکیروں
سے شیڈنگ

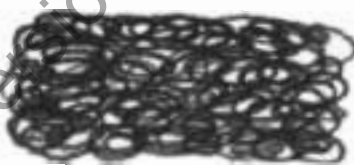

اون کے دھاگوں جیسی ابھی
ہوئی لکیروں سے شیڈنگ

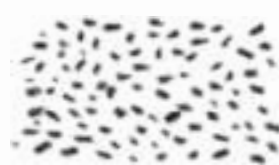

بے ترتیب نقطوں سے شیڈنگ

5B

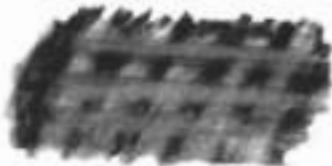

شیڈ کی ہوئی سطح کو عمودی اور افقی سمت میں
رگڑ کر بنائی کا تاثر



عمودی لکیروں کی افقی سمت رگڑائی اور پھر
عمودی لکیروں کا اضافہ۔ بنائی کا تاثر



گریفائٹ سے رنگی سطح کو رگڑ کر ماحولیاتی
تاثر دینا

6B

شکل 1.2: پنسل اور چارکول کے نشانوں سے شیڈنگ کے طریقے



فصل 1.3: قلموں کے مختلف نمبر اور ٹیپ

1.2 پورٹریٹ ڈرائنگ (Portrait Drawing)

پورٹریٹ ڈرائنگ کسی بھی شخصیت اور جانور کے چہرے یا پورے سر کی تصویر کشی کا نام ہے جس میں کسی ایک شخص یا ایک سے زیادہ شخصیات کے چہروں کو بنانا (Group Portrait) شامل ہے۔

روایتی طور پر چہرے کی تصویر کشی کے لیے لوگوں کو مصور کے سامنے بٹھایا جاتا ہے لیکن موجودہ دور میں وقت کی بچت کی غرض سے اور زیادہ دیر مصور کے سامنے بیٹھے رہنے سے بچنے کے لیے لوگ اپنی فوٹو گراف فراہم کر دیتے ہیں۔

بین الاقوامی سطح پر دنیا میں ایسے بہت سے پورٹریٹ بنائے گئے ہیں جنہوں نے دنیا بھر میں شہرت حاصل کی۔ مثلاً: مونا لیزا کا پورٹریٹ جسے لیونارڈو۔ ڈا۔ ونچی (Leonar da Vinci) نے 1517ء میں بنایا (شکل 1.4)، موتی کے بندے والی لڑکی (A girl with pearl earring) جسے ورمیئر (Vermeer) نے 1665ء میں بنایا (شکل 1.5) اور میڈم ایکس جسے جون سگرسار جنٹ نے 1884ء میں بنایا وغیرہ۔

پاکستان میں بھی ایسے بہت سے مصور ہیں جنہوں نے پورٹریٹ بنانے میں اپنی صلاحیتوں کا لوہا منوایا۔ ان میں کچھ کے نام اور مثالیں مندرجہ ذیل ہیں۔

سعید اختر (شکل 1.6)، مسرت حسن (شکل 1.7)، اقبال حسین (شکل 1.8)، راحت نوید مسعود (شکل 1.9)، ملیحہ اعظمی آغا (شکل 1.10) اور علی عظمت (شکل 1.11) وغیرہ۔



شکل 1.5: دو میٹر، موتی کے بندے والی لڑکی، آئسل پینٹ، 44.5 × 39 سینٹی میٹر، نیدرلینڈ



شکل 1.4: لیونارڈو۔ ڈا۔ ونچی، مونا لیزا، آئسل پینٹ، 77 × 33 سینٹی میٹر، لورے پیرس، فرانس



شکل 1.6: سعید اختر، پورٹریٹ ڈرائنگ، چارکول کا کاغذ پر استعمال۔ لاہور



شکل 1.8: اقبال حسین مصور کا اپنا پورٹریٹ، آئل پینٹ والا ہور



شکل 1.7: مسرت حسن، گروپ پورٹریٹ، آئل پینٹ، مصور کی ذاتی ملکیت میں۔ P-2، گلبرگ لاہور



شکل 1.9: راحت نوری مسعود، مصور کا اپنا پورٹریٹ، آئل پینٹ، مصور کی ذاتی ملکیت میں 98 کی فیبر 2 وی۔ ایچ اے (DHA) لاہور



شکل نمبر 1.10: میرا عظمیٰ آغا، مصور کا اپنا پورٹریٹ، انگریز ٹیکس پیینٹ، جوائس آرٹ گیلری لاہور



شکل نمبر 1.11: علی عظمت، ایک خاتون کا پورٹریٹ، چارکول کاغذ کا استعمال، مصور کی ذاتی ملکیت، لاہور

پورٹریٹ ڈرائنگ کی مشق نمبر 1: سر یا چہرے کی بنیادی شکل کا مطالعہ

نوٹ: طلباء و طالبات سر یا چہرے کی ایک مناسب تقسیم و تناسب کو نیچے بیان کی گئی تفصیل کے مطابق سیکھیں گے تاکہ وہ بنیادی ڈھانچے کی سمجھ بوجھ کے ساتھ چہرے کے نقوش کی تقسیم و تناسب کی تصویر کشی کر سکیں۔

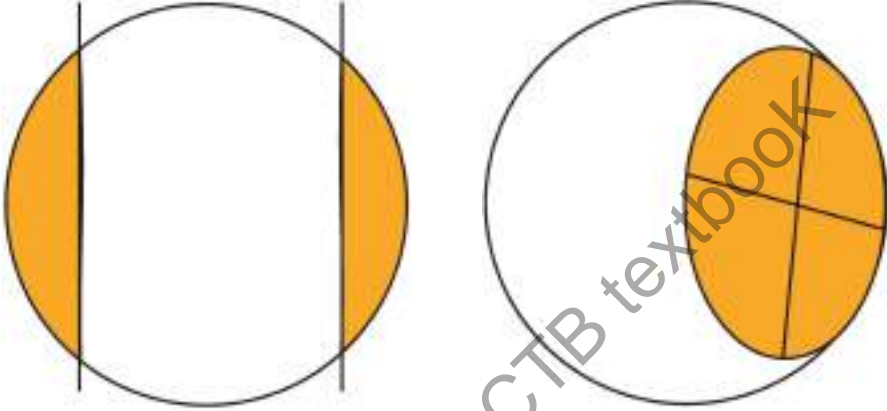

1- سر کی بنیادی شکل کا مشاہدہ کریں جو کسی دائرے یا گیند کی طرح معلوم ہوتی ہے۔ اس گیند نما دائرے کی شکل کو دونوں اطراف سے اوپر دی گئی شکل کے مطابق کاٹا جائے گا تاکہ سامنے کی طرف والے چہرے کی بناوٹ کو سمجھا جاسکے۔

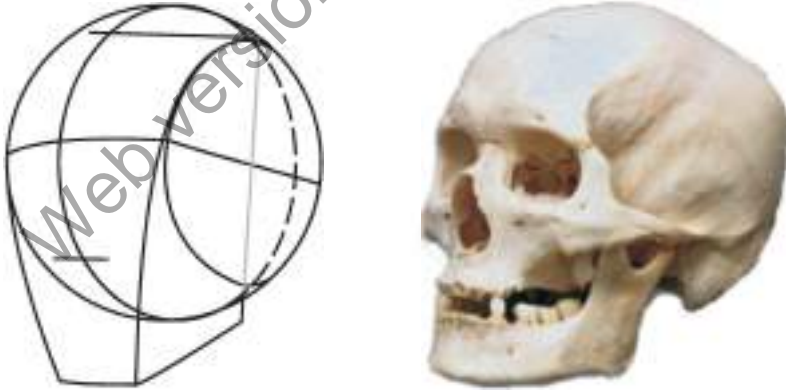

2- انسانی سر سیدھا یا فلیٹ (Flat) نہیں ہوتا۔ یہ تین جہتی (Three Dimensional) ہوتا ہے جیسے کوئی گیند ہوتی ہے (اوپر دی گئی شکل کا مشاہدہ کریں) اب انسانی کھوپڑی اور انسانی سر کی ساخت اور ہیئت کا مشاہدہ کریں۔ ایک گیند نما شکل کھوپڑی کے اوپر حصے کی ساخت اور ہیئت کو واضح کر رہی ہے جبکہ ناک، ہونٹ اور ٹھوڑی اس گیند نما سے باہر محسوس ہوتی ہیں، (اس تصویر کے مشاہدے سے ایک طرفہ چہرے کی بناوٹ اور تقسیم کو سمجھا جاسکتا ہے)

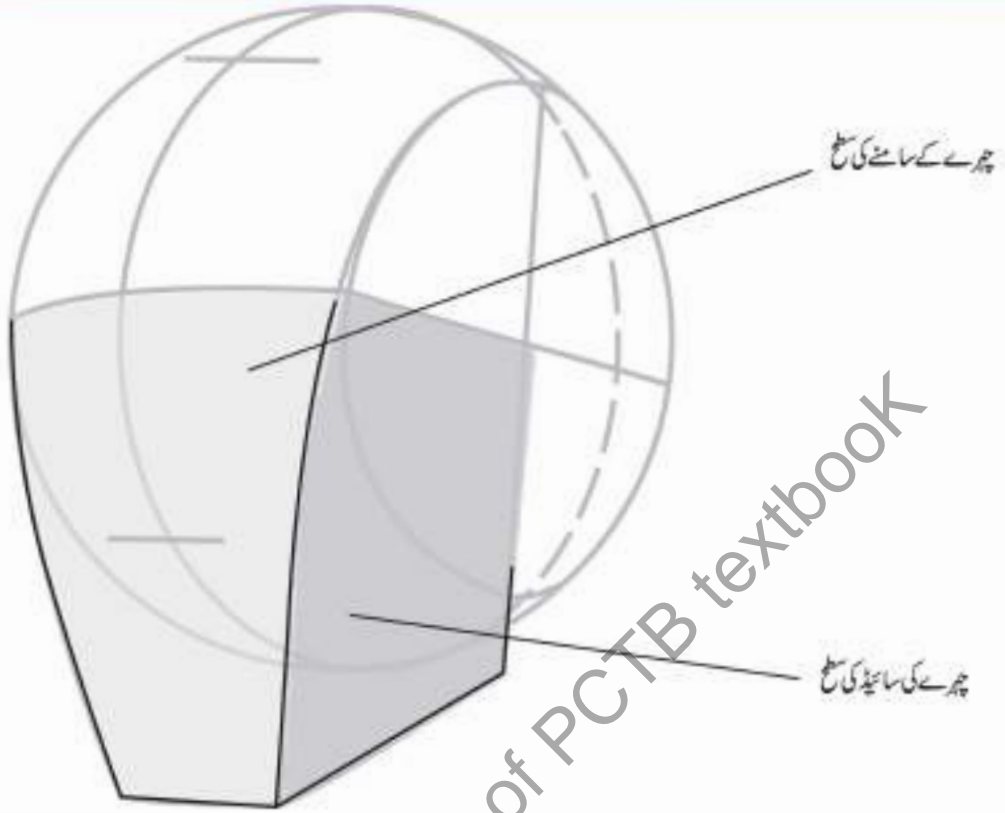

3- اب یہ تصویر چہرے کے سامنے کے حصے اور ایک طرف (side) کے حصے کو سمجھنے میں مددگار ثابت ہوگی۔

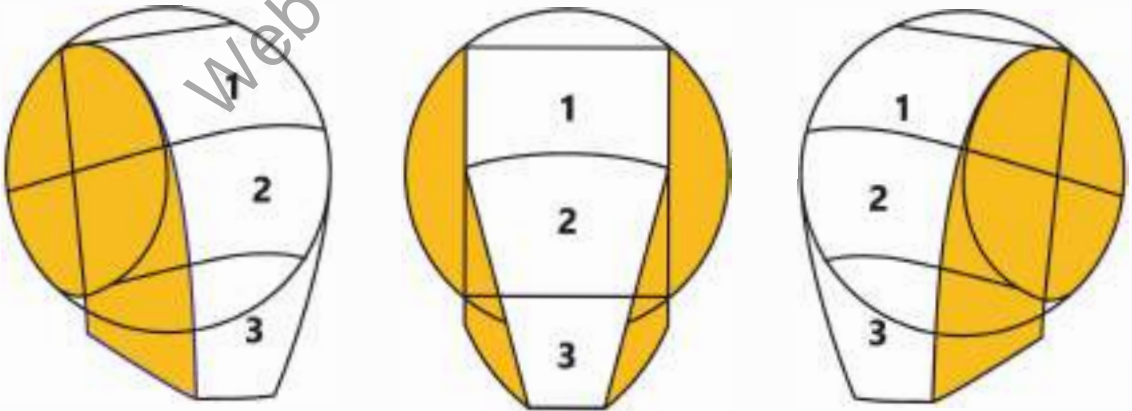

4- اب یہ تصویر چہرے کو مختلف اطراف سے سمجھنے میں مددگار ثابت ہوگی۔ سامنے کی جانب سے اور دونوں اطراف سے۔

پورٹریٹ ڈرائنگ کی مشق نمبر 2: سامنے کی طرف سے پورٹریٹ کی بنیادی تقسیم و تناسب

یہ تصویر چہرے کی بنیادی حصوں کی تقسیم واضح کر رہی ہے۔ جس میں چہرے کو دو حصے افقی سمت میں اور دو حصے عمودی سمت میں تقسیم کیا گیا ہے۔ سرخ لکیریں سب سے اوپر اور سب سے نیچے حصے کی حد کی نشاندہی ہیں۔ آنکھیں اس ساری تقسیم کے مطابق بالکل درمیانی لکیر پر بنائی گئی ہیں (واقعی درمیانی لکیر پر)۔ افقی تقسیم کے مطابق نیچے کا آدھا حصہ (آنکھوں سے ٹھوڑی تک) واضح کرتا ہے کہ ناک کو کس جگہ تک بنانا ہے۔ ایک دفعہ پھر سے اس تصویر کا مشاہدہ کریں، آپ کو معلوم ہوگا کہ نیچے کے آدھے حصے کی مزید دو برابر حصوں میں تقسیم سے (ناک کے نیچے سے ٹھوڑی تک) یہ واضح کرنا ہے کہ ہونٹوں کی چُلی حد کیا ہو سکتی ہے۔

اوپر کے آدھے حصے کا مشاہدہ کریں تو معلوم ہوگا اگر اس حصے کو افقی سمت تین برابر حصوں میں تقسیم کریں تو ایک تہائی اوپر والے حصے میں بال بنائے جاسکتے ہیں۔ درمیانی لکیر پر بنائی جانے والی آنکھوں کے اوپر کے حصے پر ابرو یعنی بھنوں اور کان کے اوپر کی حد تقریباً برابر ہیں۔

آنکھوں کو متوازن طریقے سے سر کے دونوں جانب عمودی تقسیم کے مطابق بنایا جائے گا۔ ناک کے نیچے کی حد اور کان کے نیچے کی حد کا مشاہدہ کریں۔

درمیانی عمودی لکیر

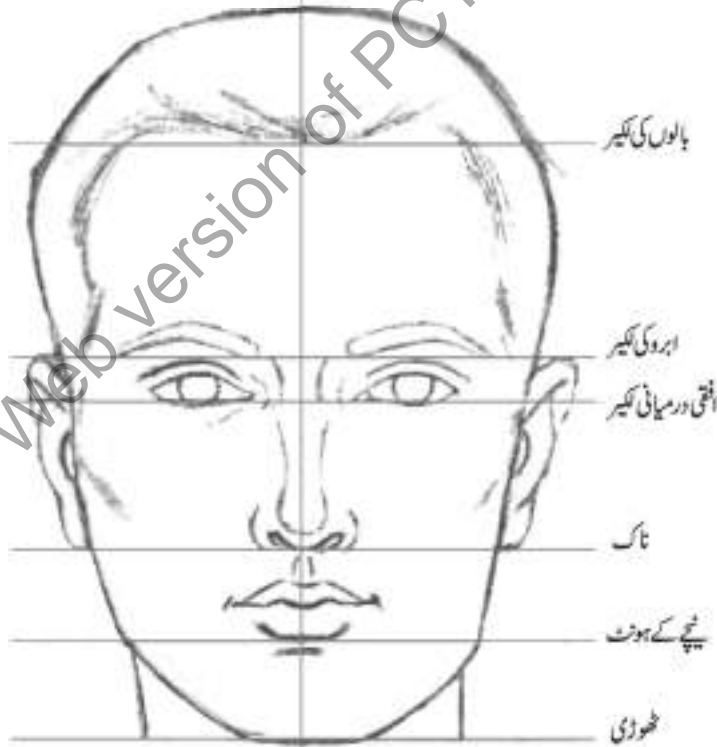

پورٹریٹ ڈرائنگ کی مشق نمبر 3: سامنے کا حصہ (Front View)

نیچے دی گئی تصویر کے مطابق طلباء و طالبات چہرے کے نقوش اور نارمل تقسیم و تناسب کی مشق کریں اور نیچے دی گئی مشق میں سکھائی گئی چہرے کی مناسب تقسیم اور تناسب کی دہرائی بھی کریں۔

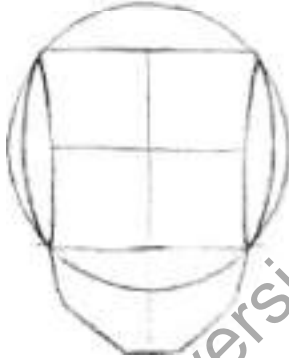
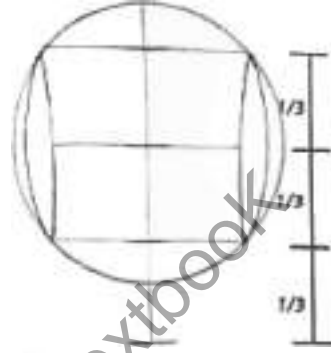
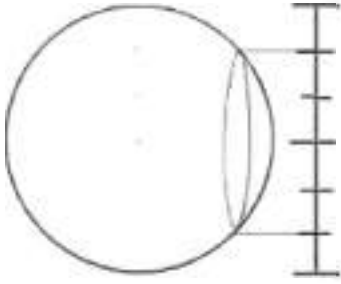

کوآنگ گون (Cuong Nguyen) ایک دیت نامی مصور کی پورٹریٹ ڈرائنگ

پورٹریٹ ڈرائنگ کی مشق نمبر 4: سامنے کا حصہ (Front View)

اس بار اساتذہ کسی شخص کو ماڈل کے طور پر طلبا و طالبات کے سامنے بٹھائیں اور انہیں براہ راست انسانی سراور چہرے کی بناوٹ، ساخت اور ہیئت کا مشاہدہ کرنے کا موقع دیں اور پھر طلبا و طالبات کسی رشتہ دار یا دوست کی تصویر کا استعمال کرتے ہوئے بھی سامنے کے حصے سے پورٹریٹ ڈرائنگ کی مشق کریں۔ طلبا و طالبات نیچے دی گئی شخصیات کی تصاویر کو بھی اس مشق کے لیے استعمال کر سکتے ہیں۔



فصل 1.12: آغا اہم مولیٰ جاح رحمہ اللہ علیہ

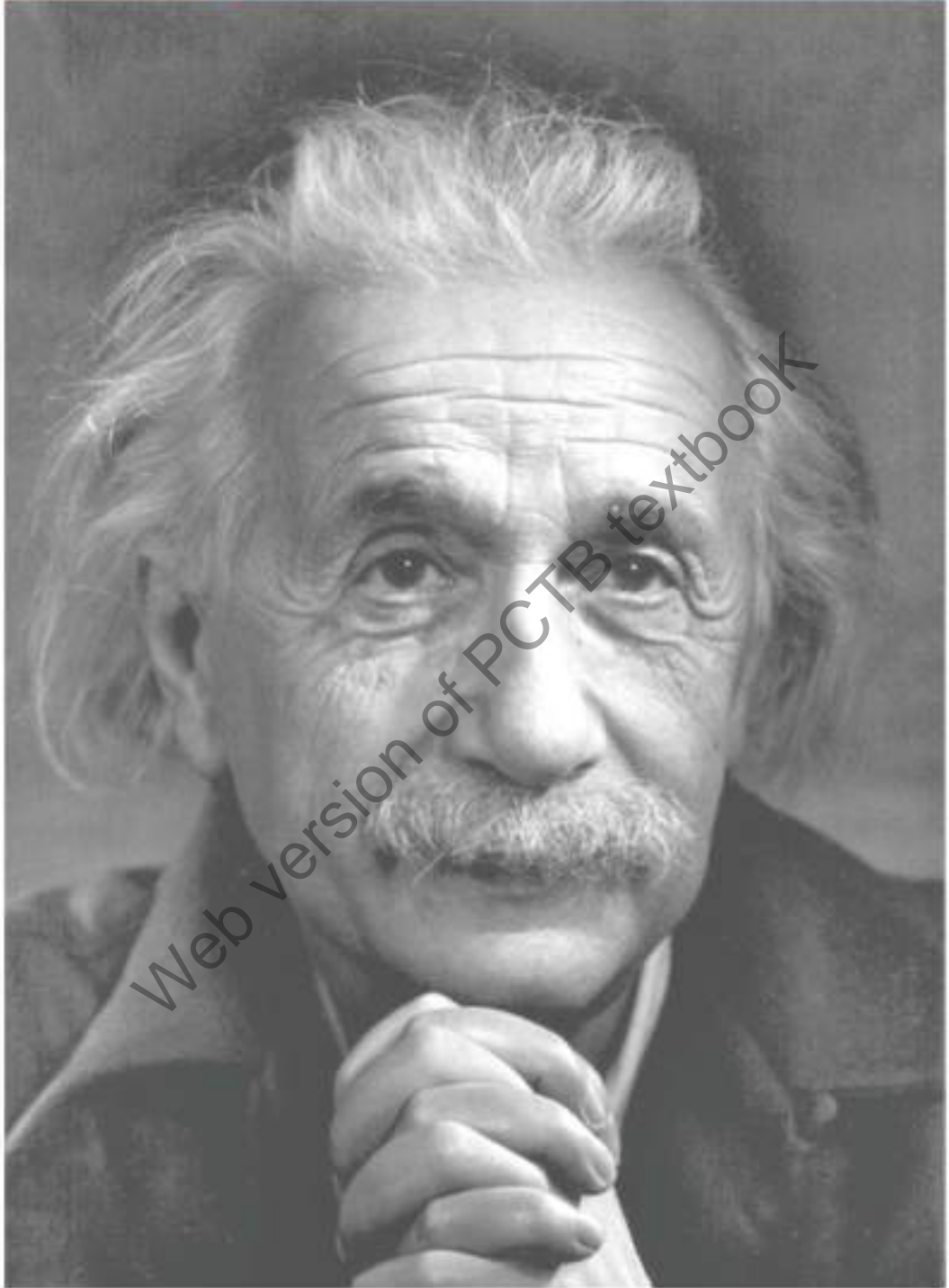

فصل 1.13: ابرہٹ آئن سٹائن

پورٹریٹ ڈرائنگ کی مشق نمبر 5: ایک رخ سے پورٹریٹ کی بنیادی تقسیم و تناسب

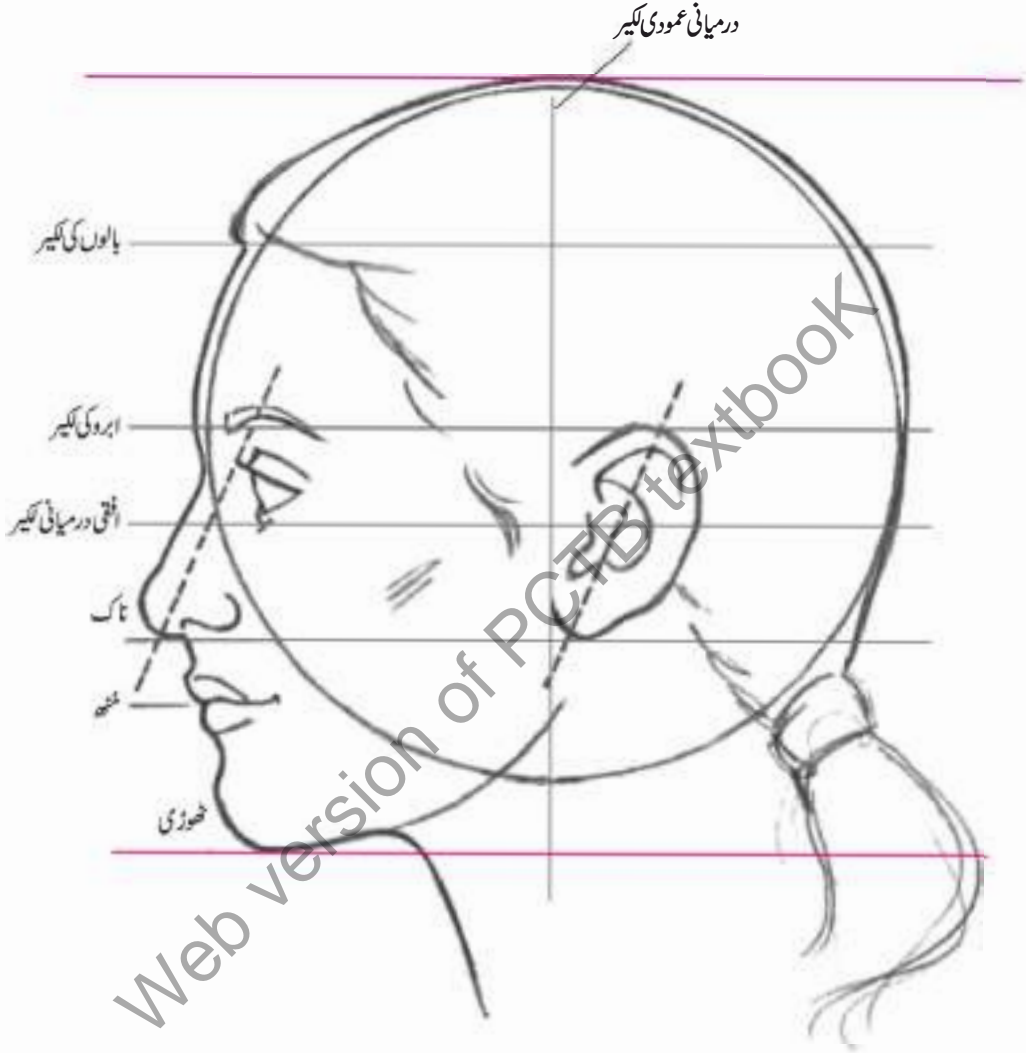

چہرے کو بالکل ایک طرف (Side Profile) سے بنانے کے لیے کھوپڑی کے اوپری حصے کے دائرے سے شروع کریں۔ ناک، ٹھوڑی اور ہونٹ اس دائرے کے باہر جبکہ آنکھیں اور کان دائرے کے اندر ہی رہیں گے۔ ٹوٹی ہوئی دو عدد لکیریں (Dashed Line) جو کہ قدرے ترچھی ہیں ناک اور کان کے متوازی ترچھے پن کی نشاندہی کر رہی ہیں۔ کان درمیانی عمودی لکیر کے بالکل پیچھے بنایا جاتا ہے اور کان کے اوپر کی حد آنکھ کے ابرو (Eye Brow) کے برابر سے شروع ہوتی ہے جو ایک انفی لکیر سے ظاہر کی گئی ہے جبکہ کان کے نیچے کی حد کا تعین ناک کی نیچے کی حد سے کیا جاتا ہے اور یہ بھی ایک انفی لکیر سے واضح کیا گیا ہے۔ چہرے کے باقی نقوش کی تقسیم اور تناسب ایسے ہی ہوگی جیسا کہ سامنے کے چہرے کی مشق میں بیان کیا گیا ہے۔

پورٹریٹ ڈرائنگ کی مشق نمبر 6: ایک رخ (Side Profile)

ایک رخ سے چہرے کے نارمل خدو خال اور نقوش کی مناسب تقسیم و تناسب کی مشق کرنے کے لیے مندرجہ ذیل کو کوآنگ کونگ (Cuong Nguyen) (ایک ویت نامی مصور) کا ڈرائنگ بنانے کا مرحلہ وار عمل معاون و مددگار ثابت ہوگا۔

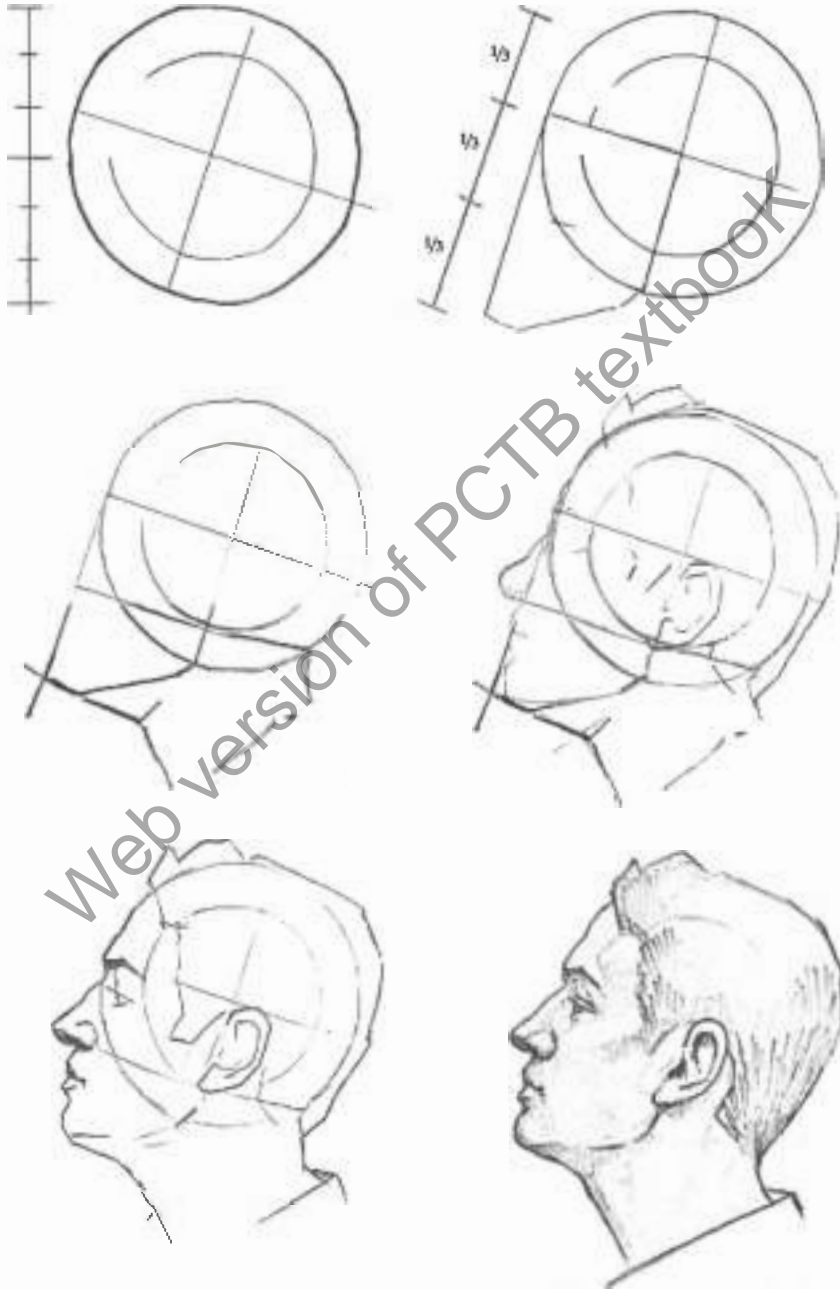

پورٹریٹ ڈرائنگ کی مشق نمبر 7: ایک رخ (Side Profile)

اس بار طلباء و طالبات ایک رخ سے چہرے کی خاکہ کشی کرنے کے لیے کسی شخصیت کو سامنے بٹھا کر یا پھر فیملی کے کسی فرد یا دوست کی تصویر کا مشاہدہ کریں گے۔ اس مشق کو دہرانے کے لیے نیچے دی گئی تصاویر کو بھی استعمال کیا جاسکتا ہے۔



فائل 1.14: ایک گلی مصور نے ایک لڑکی کا بنایا ہوا کسی گلی خاتون کا پورٹریٹ



صفحہ 1.15: نیشنل اسمبلی، 20 نومبر 2017ء کو متنازعہ فیصلے پر دستروں کے نیشنل اسمبلی کی یہ تصویر لگائی گئی۔

پورٹریٹ ڈرائنگ کی مشق نمبر 8: چہرے کے نقوش کو بنانے کی مشق

طلبا و طالبات چہرے کے نقوش کی شکل اور ہیئت کو سمجھنے اور ان کی خاکہ کشی میں مہارت حاصل کرنے کے لیے مندرجہ ذیل مشقوں کو کئی کئی بار دہرائیں۔

آنکھ کی مشق

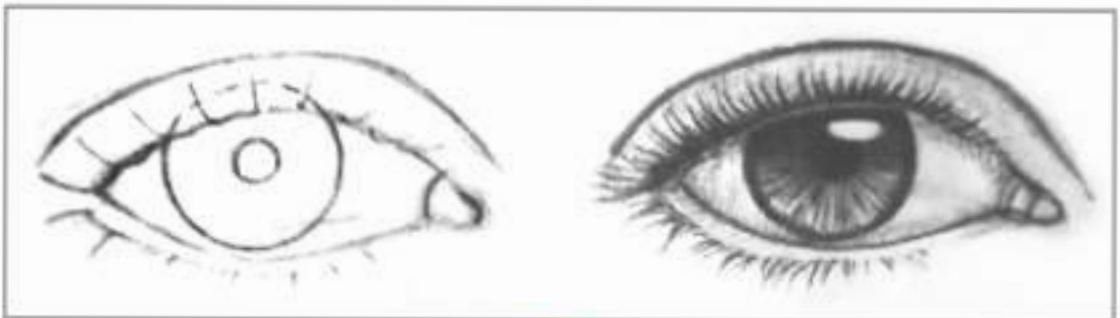
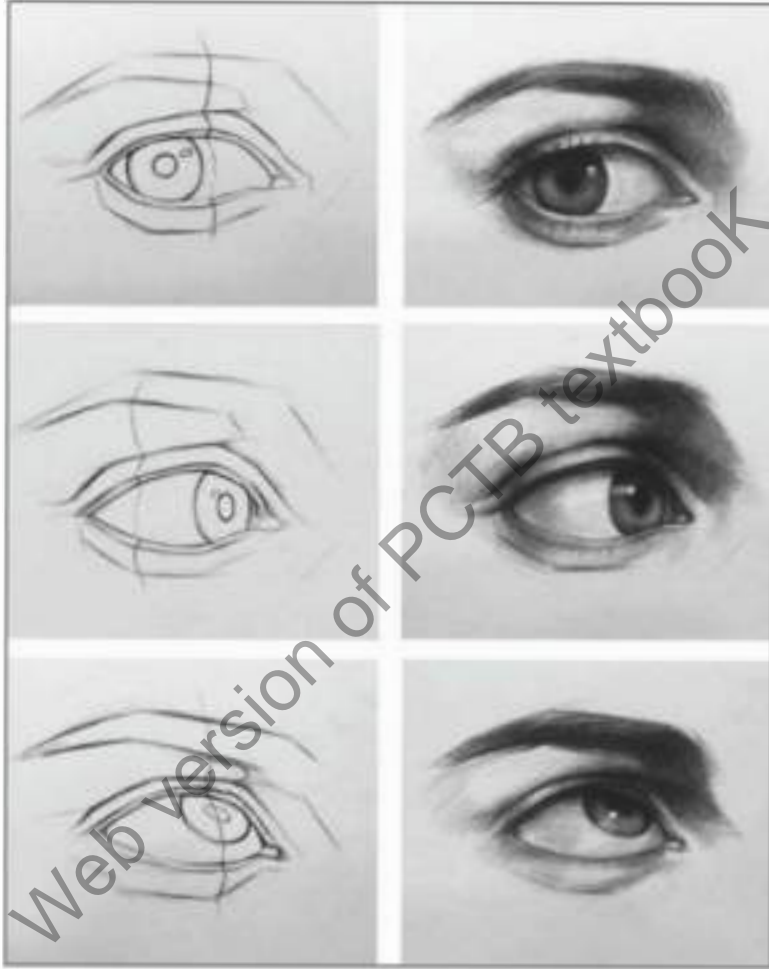

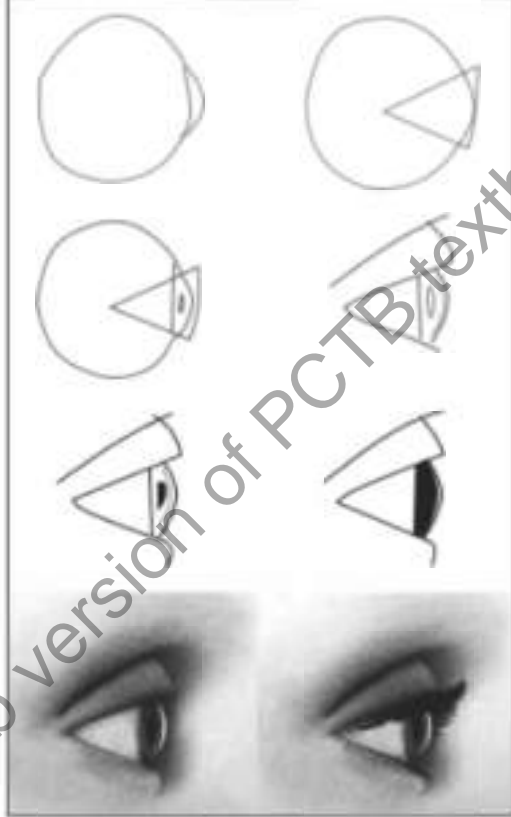

Web version of PCTB textbook



ناک کی مشق

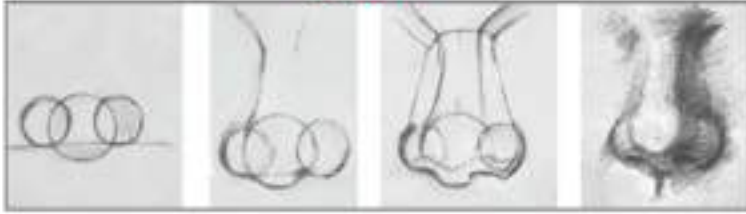

کان کی مشق

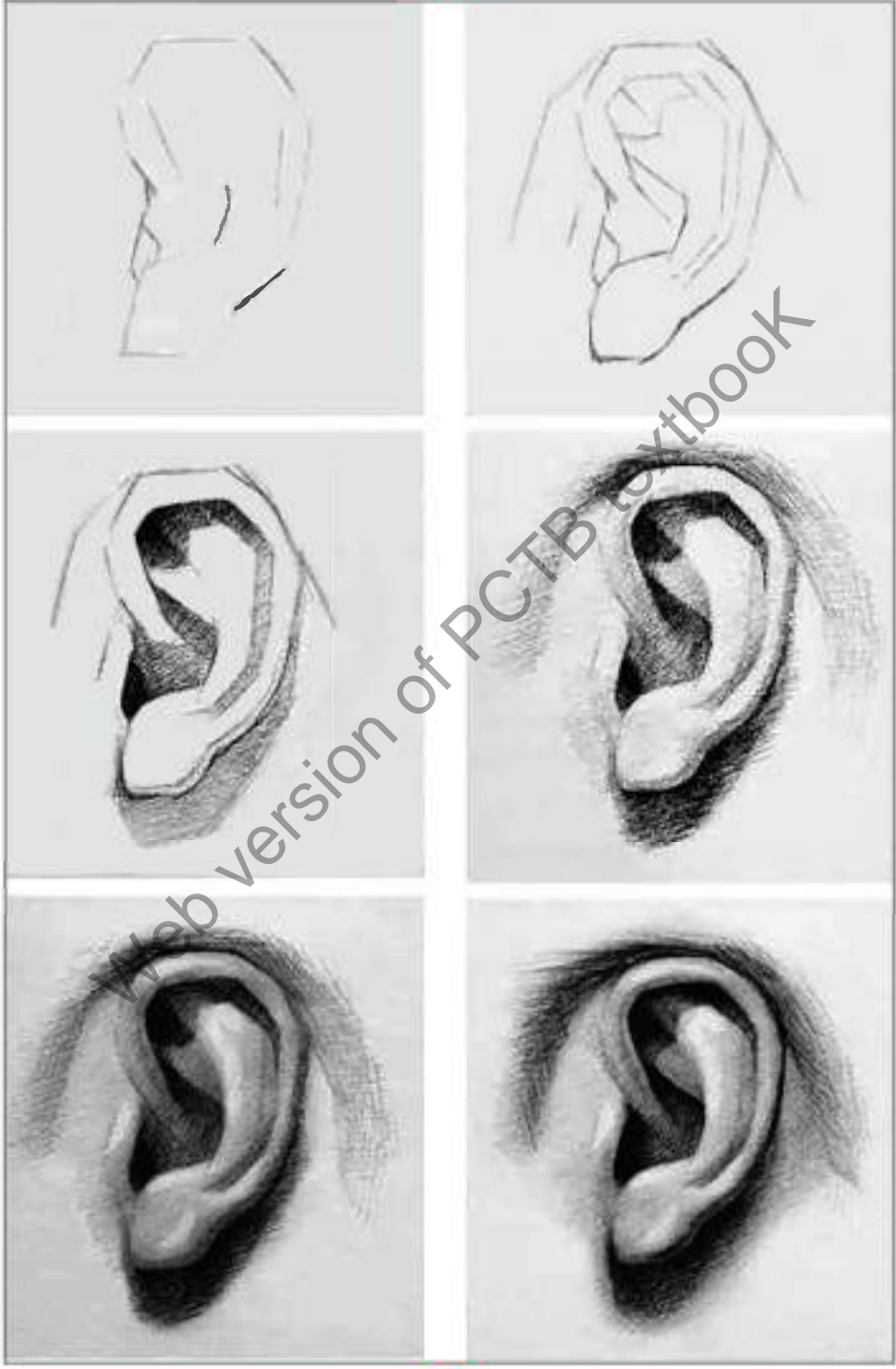

ہونٹوں کی مشق

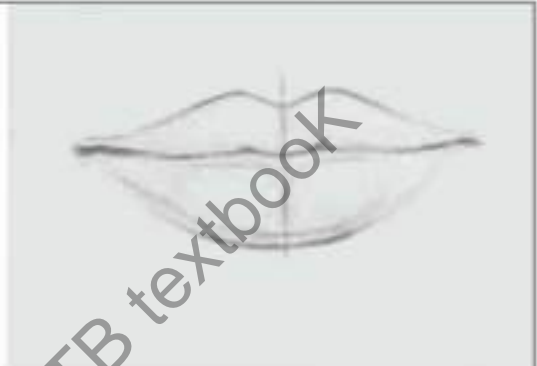
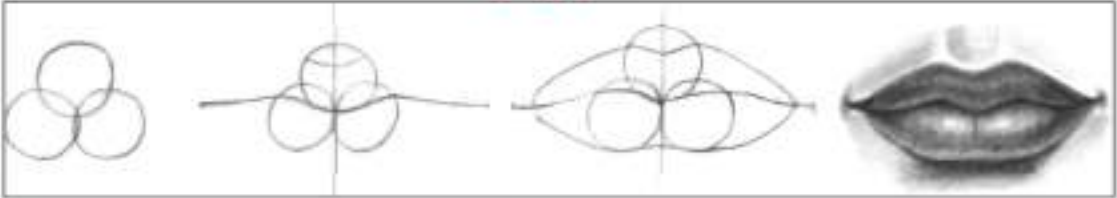

Web version of PCTB textbook

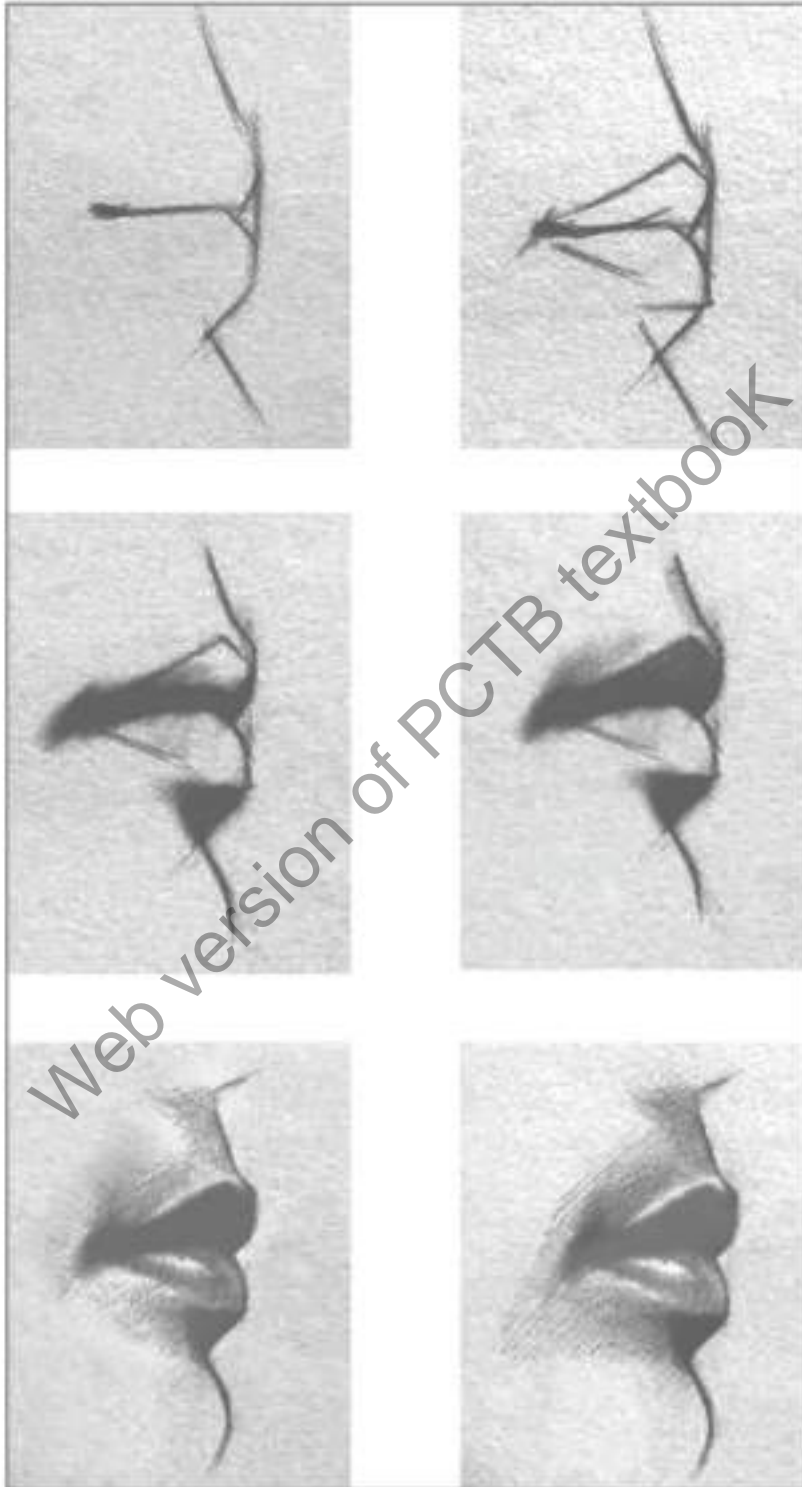



فصل 1.18: آرمیڈیم سیم ہولڈنگ کمانڈر پٹیل کے ساتھ ملا ہونے



فصل 1.19: محویہ فاروقی، لڑائی، ٹین اینڈ ایک، پاکستان

لائف ڈرائنگ کی مشق نمبر 1: انسانی جسم کی بنیادی تقسیم اور تناسب

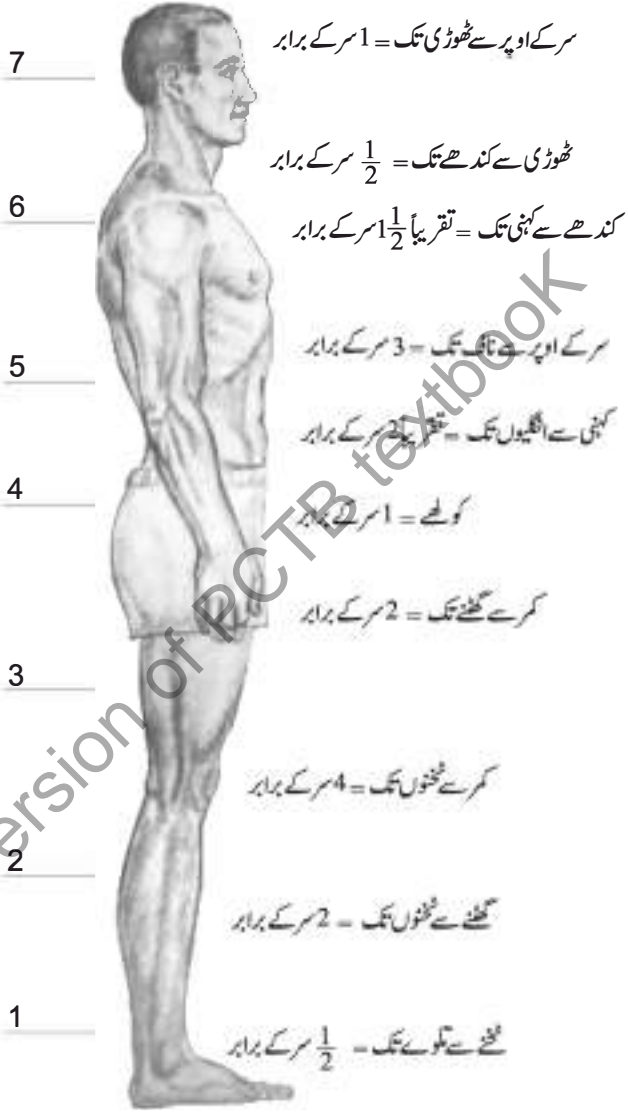

آدمی کے جسم کا تناسب: ایک عام آدمی کا پورا جسم یا سائز مختلف شخصیات کے قد اور جسامت کے حساب سے کچھ کم یا زیادہ بھی ہو سکتا ہے۔

عورت کے جسم کا تناسب: ایک عام عورت کا پورا جسم تقریباً 7 سروں کے سائز کے برابر اونچا ہوتا ہے جو غالباً آدمیوں سے $(1/2)$ آدھے سر کے سائز کے برابر چھوٹا ہوتا ہے۔ اکثر اوقات مصور خواتین کے اجسام کو کچھ لمبا کر کے بناتے ہیں خاص طور پر فیشن ڈرائنگ میں۔ عام طور پر خواتین کے کندھے کم چوڑے اور کمر آدمیوں کی نسبت پتلی بنائی جاتی ہے جبکہ انھیں گولہوں سے تھوڑا چوڑا بنایا جاتا ہے۔

لائف ڈرائنگ کی مشق نمبر 2: انسانی جسم کی اناٹومی (Anatomy)

انسانی ڈھانچے اور پٹھوں کا مطالعہ



طلبا و طالبات کو انسانی ڈھانچے کو سامنے اور ایک طرف سے ڈرائنگ کرنے کی مشق کروائی جائے تاکہ وہ انسانی ہڈیوں اور جسم کی بنیادی شکل اور ساخت کو سمجھ سکیں۔ اس مشق کے ذریعے سے وہ انسانی جسم کو کافی حد تک ٹھیک شکل و ہیئت کے مطابق بنانے میں مہارت حاصل کر سکیں گے۔

او پردی گئی مشقوں کے علاوہ طلبہ و طالبات مندرجہ ذیل مشق دہرا سکتے ہیں۔ اس میں ہڈیوں کے ڈھانچے کو انسانی جسم کے خدو خال کو ایک آؤٹ لائن کی صورت میں واضح طور پر دکھایا گیا ہے۔



لائف ڈرائنگ کی مشق نمبر 3: پٹھوں کا مطالعہ (Study of Muscles)

ہڈیوں کے ڈھانچے اور انسانی جسم کے خدو خال کو واضح کرتی آؤٹ لائن کی مشق کرنے کے بعد طلباء و طالبات مردانہ جسم کے پٹھوں کا سامنے کی طرف اور پیچھے کی طرف سے مطالعہ کریں گے۔ یہ مشق انھیں براہ راست کسی شخصیت کے جسم کی ساخت کا مشاہدہ کرنے میں معاون و مددگار ثابت ہوگی۔

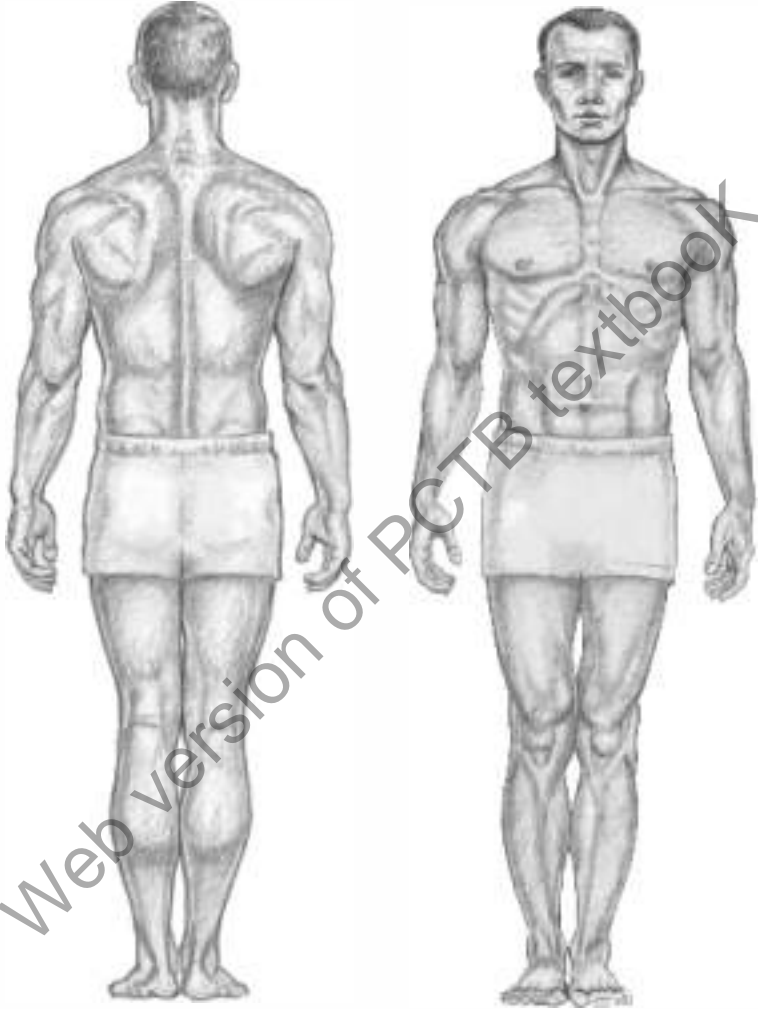

سامنے کی جانب: ٹارسو (Torso) یعنی کولہوں سے اوپر کا دھڑ اور پٹھے، گردن سے کندھوں تک، سینے کے اوپر، پسلیوں کے نیچے اور ارد گرد اور پھر کولہوں سے ٹانگوں تک کے پٹھے جسم کی حرکت کو کنٹرول کرتے ہیں اور ہڈیوں کے ڈھانچے کو ایک جسم میں ڈھالتے ہیں۔

پیچھے کی جانب: ٹارسو کے پیچھے کی جانب کمر کے پٹھے عام طور پر پوری کمر میں پھیلے ہوئے ہوتے ہیں تاکہ آگے کی طرح کچھ اوپر کے حصے اور کچھ نیچے کے حصے میں۔ یہ پٹھے پورے جسم کو کھڑی حالت میں رکھنے میں مدد فراہم کرتے ہیں۔ جب اعضاء یعنی ہاتھوں پیروں کو اوپر نیچے یا آگے پیچھے حرکت دی جاتی ہے تو یہ پٹھے مضبوطی سے پوری کمر میں پھیلتے اور سکڑتے ہیں۔

لائف ڈرائنگ کی مشق نمبر 4:

نیچے دی گئی شکل کے مطابق طلباء و طالبات انسانی جسم کی ایک سادہ ڈبہ نما (box) ساخت کا مطالعہ کرتے ہوئے ڈرائنگ کی مشق کریں گے جو انہیں انسانی جسم کی ساخت، شکل و ہیئت کو بہتر طور پر سمجھنے میں مددگار ثابت ہوگی۔

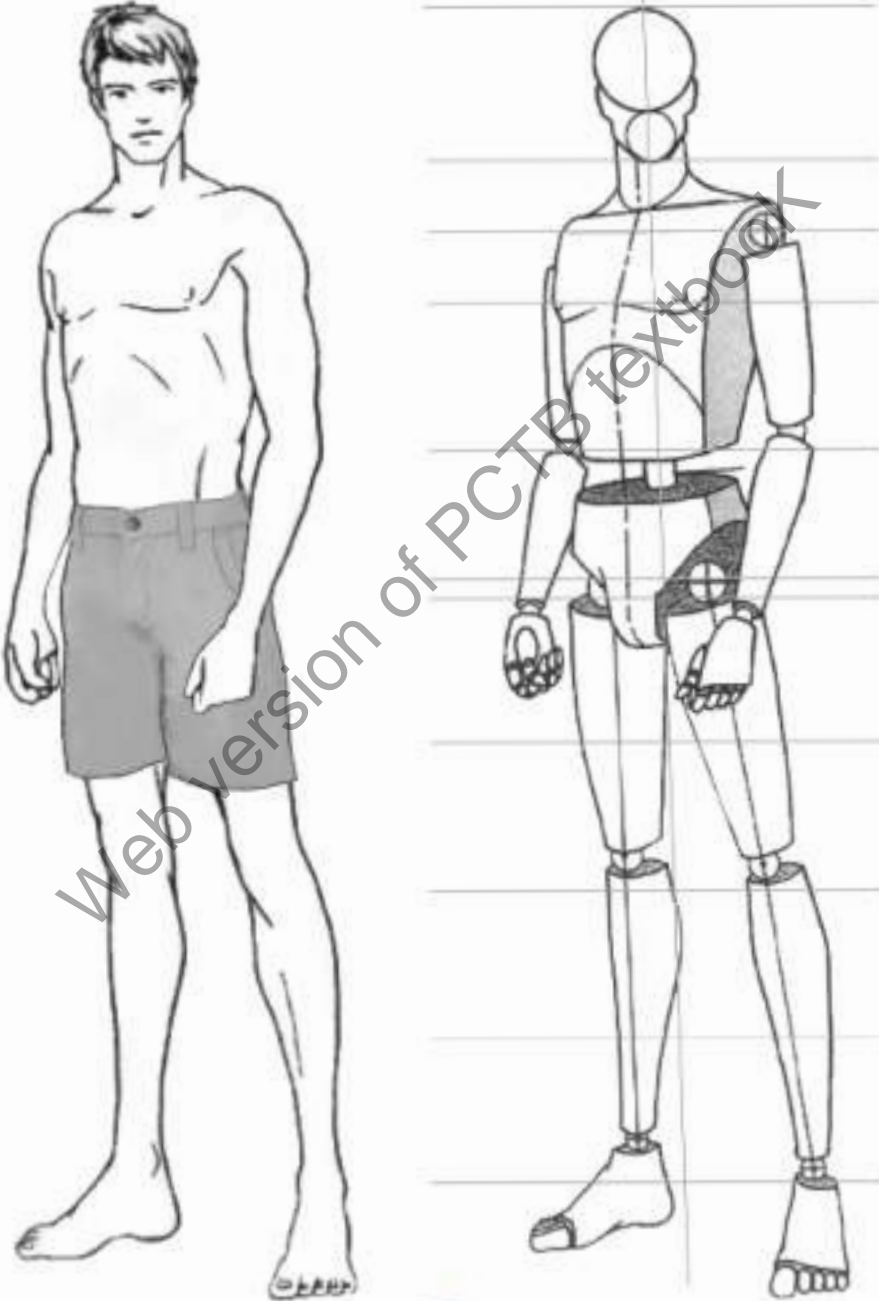

لائف ڈرائنگ کی مشق نمبر 5:

انسانی جسم کی بنیادی شکل و ہیئت کی ڈرائنگ کی کئی مشقیں کرنے کے بعد طلباء و طالبات جسم کے پٹھوں، ہڈیوں اور خدو خال سے بخوبی واقف ہو جائیں گے۔ اب اساتذہ کسی بھی شخصیت کی براہ راست ڈرائنگ کرنے کے لیے ایک ماڈل کا انتظام کریں اور طلبہ و طالبات اسے کھڑی ہوئی حالت میں بنائیں۔ اس مشق کو کرنے کے لیے مندرجہ ذیل ہدایات اور مثالیں مددگار ثابت ہوں گی۔



- 1- کسی کھڑے ہوئے شخص کی فوٹو گراف کا انتخاب کریں اور اوپر دی گئی مثال کے مطابق مرحلہ وار ڈرائنگ کرتے ہوئے تفصیل میں اضافہ کرتے جائیں۔

فصل 1.20: دارن پیٹک، لائف ڈرائنگ، کانڈرے چارکول کا استعمال، 13x17

لائف ڈرائنگ کی مشق نمبر 6: کھڑے ہوئے انسان کا مطالعہ: پنسل ڈرائنگ اور آبی رنگوں کا استعمال
مندرجہ ذیل مشق گوان آرٹ اکیڈمی سے ماخوذ ہے۔

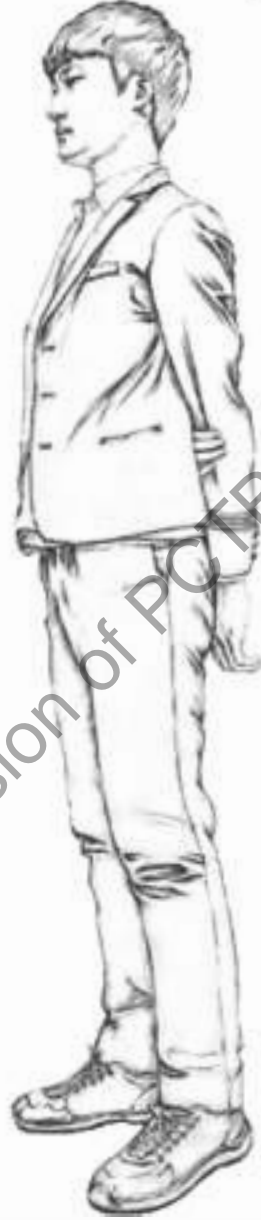

- 1- ایک نرم پنسل سے اوپر دی گئی تصویر کے مطابق ایک کھڑے ہوئے شخص کی ڈرائنگ کریں۔ کپڑوں کی سلوٹوں اور جسم کی ساخت کو روشنی کی سمت کا یقین کرتے ہوئے ڈرائنگ سرانجام دیں۔



Web version of PCTB textbook

2- کپڑوں کی تفصیل میں اضافہ کرنے کے لیے آبی رنگوں کی پتلی تہ اور کچھ جگہوں پر بڑی احتیاط سے مشاہدہ کرتے ہوئے گہرے رنگوں کو لگانے سے ڈرائنگ کے معیار میں ہی اضافہ نہیں ہوگا بلکہ طلبہ کے غور کرنے اور مشاہدہ کے بعد جہاں مناسب ہو رنگ لگانے کی صلاحیت میں بھی اضافہ ہوگا۔



Web version of PCTB textbook

3- گہرے سايوں والے حصوں اور کپڑے کی گہری سلوٹوں پر آبی رنگوں کی گہری تہ کا اضافہ کریں، اسی طرح بالوں، چہرے اور جوتوں جہاں کے گہرے رنگ محسوس ہوں آبی رنگوں کی گہری تہ سے اپنی ڈرائنگ کو مکمل کریں۔

لائف ڈرائنگ کی مشق نمبر 7: بیٹھے ہوئے انسان کا مطالعہ (پنسل کا استعمال)

اس مشق میں طلبہ و طالبات کسی مرد یا خاتون ماڈل کو بیٹھی ہوئی حالت میں بنائیں گے۔ مندرجہ ذیل مثال اور ہدایات اس مشق کو مؤثر انداز میں کرنے کے لیے مددگار ثابت ہوں گی۔



- 1- روشنی کی سمت کا تعین اور روشنی کا ماخذ لائف ڈرائنگ کے عمل میں خاصی اہمیت کا حامل ہے۔ جب کبھی کسی بیٹھے ہوئے شخص کو ڈرائنگ کے لیے ماڈل کے طور پر منتخب کیا جاتا ہے تو اس کے جسم پر ایک طرف سے پڑنے والی روشنی جسم کی ساخت، شکل اور گہرائی کے تاثر کو سمجھنے میں بڑی اہمیت رکھتی ہے۔ چناں چہ ماڈل کو بٹھانے کے لیے کسی کھڑکی کے قریب کی جگہ کا انتخاب کریں یا ایک طرف روشنی کا انتظام کریں۔



2- دی گئی تصویر کے مطابق بیٹھی ہوئی خاتون کا بنیادی خاکہ بنانے کے لیے نرم سکے کی ہلکی رنگت والی پنسل کا انتخاب کریں۔ بیٹھی ہوئی خاتون کا چہرہ بالکل ایک طرف سے دکھائی دے رہا ہے کیوں کہ وہ کھڑکیسے باہر دیکھ رہی ہے اور باہر سے آنے والے روشنی کی طرف متوجہ ہے۔



3- اب نرم اور ہلکی رنگ کی پنسل کے بجائے نرم سبکی گہری پنسل کو استعمال کرتے ہوئے بالوں، چہرے اور جسم کے مختلف حصوں کی تفصیل میں اضافہ کریں۔ اس عمل کے دوران روشنی کے تاثر کو ملحوظ خاطر رکھیں۔



4- جلد (skin) کو شیڈ کرنے کے لیے ہلکے تر چھ مٹروک لگائیں لیکن جہاں روشنی زیادہ پڑ رہی ہے وہاں جگہ خالی رہنے دیں۔ قمیص پر بنی دھاریوں اور لکیروں کو جسم کے خدو خال کے مطابق بنائیں پھر آہستہ آہستہ سلوٹوں اور موڑے ہوئے کپڑے کی تفصیل میں اضافہ کرتے جائیں لیکن تیز روشنی والے حصوں پر کاغذ کو خالی چھوڑ دیں۔ فرش پر بننے والے سائے کو روشنی کی سمت کے مطابق بنائیں اور جو سطحیں گہرائی میں ہیں یا گہرے سایوں میں ہیں ان کو گہرے رنگ کی نرم پنسل سے نسبتاً گہرا شیڈ دیں۔



5- اب گہرے رنگ کی B نمبر والی پنسل کا استعمال کریں اور پنسل کی باریک نوک استعمال کرتے ہوئے چہرے کی تفصیل میں اضافہ کریں، بالوں اور قمیص پر بنی لکیروں کو قدرے گہرے رنگ کے اسٹروک لگاتے ہوئے واضح کریں۔

6- اب جینز (Jeans) کے رنگ کو واضح کرنے کے لیے بھی گہری B نمبر والی پنسل کا استعمال کریں اور جسم کی ساخت اور بناوٹ کا مشاہدہ کرتے ہوئے گہرے سائے والے حصے کو گہرا شیڈ کریں جبکہ روشنی کے تاثر والے حصے کو ہلکا رکھیں۔ اس کے بعد کرسی، سایوں، پیچھے کی جانب فرش کے ساتھ بنے دیوار کے حصے اور بالآخر جوتوں کی تفصیل پر اس طرح کام کریں کہ ہلکے اور روشنی میں محسوس ہونے والی سطح کو چھوڑتے ہوئے سایوں والے حصوں میں گہرے رنگ کے سٹروک لگائیں۔ جوتوں کے بالکل نیچے بننے والے سائے قدرے گہرے جب کہ یہ جہاں نیچے کی طرف پھیل رہے ہیں۔ روشنی کے تاثر کی وجہ سے نسبتاً ہلکے بنائے جائیں گے۔

لائف ڈرائنگ کی مشق نمبر 8: بیٹھے ہوئے انسان کا مطالعہ (آبی رنگوں کا استعمال)

نیچے دی گئی ڈرائنگ اور ہدایات کو ان آرٹ اکیڈمی سے ماخوذ ہیں۔



1- بیٹھی ہوئی پوزیشن کا خاکہ ہلکی رنگت کی پنسل سے اس طرح بنائیں کہ کپڑوں پر پڑی سلوٹوں اور دوسری اشیاء کی تفصیل واضح ہو جائے۔



2- جسم اور کپڑے کے گہرے اور ہلکے محسوس ہونے والے حصوں کا مشاہدہ کریں اور آہستہ آہستہ کپڑوں اور جلد کی رنگت کو آبی رنگوں کی ہلکی ہلکی تہ لگاتے ہوئے اجاگر کریں۔



3- گہرے سایوں والے حصوں میں گہرے رنگوں کی تہ لگائیں خاص طور پر سٹول (Stool) کے نیچے، پاجامے پر اور فرش پر بننے والے سایوں پر۔



4- جلد کی رنگت کو مزید نکھارنے کے لیے فریش نارنجی، گلابی اور پیچ (Peach) کلر کا اضافہ کریں۔ کپڑوں پر بھی تصویر کے مطابق کچھ گہرے رنگوں کا اضافہ کریں۔ دیوار پر بننے والے سائے اور فرش پر بننے والے عکس کو بھی گہرے رنگوں سے واضح کریں۔



5- ڈرائنگ کو مکمل کرنے کے لیے بالوں، چہرے، ناخن اور سٹول پر محسوس ہونے والی چمک یعنی ہائی لائٹس (Highlights) کو باریک و اثر کلر برش کی مدد سے بنائیں۔ اسی طرح جینز جیکٹ کی گہری لکیریں بھی بنائیں۔ بڑے اور چوڑے برش کا استعمال کرتے ہوئے پیچھے دیوار اور فرش پر گہرے سٹروک کا اضافہ کریں۔

لائف ڈرائنگ کی مشق نمبر 9: مختلف انسانی اعضاء کا مطالعہ اور مشق

مختلف انسانی اعضاء کا مطالعہ اور مشق مختلف انسانی اعضاء مثلاً: پاتھ، پاؤں، دھڑ اور ٹانگیں وغیرہ بنانے کی مشق کے ذریعے سے طلباء و طالبات اچھے معیار کی لائف ڈرائنگ کرنے کے قابل ہو جائیں گے جن سے ان کی مشاہدہ کرنے کی صلاحیت میں اضافہ ہوگا۔

ہاتھوں کی خاکہ کشی کی مشق



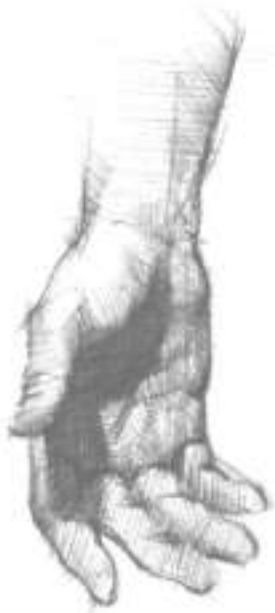

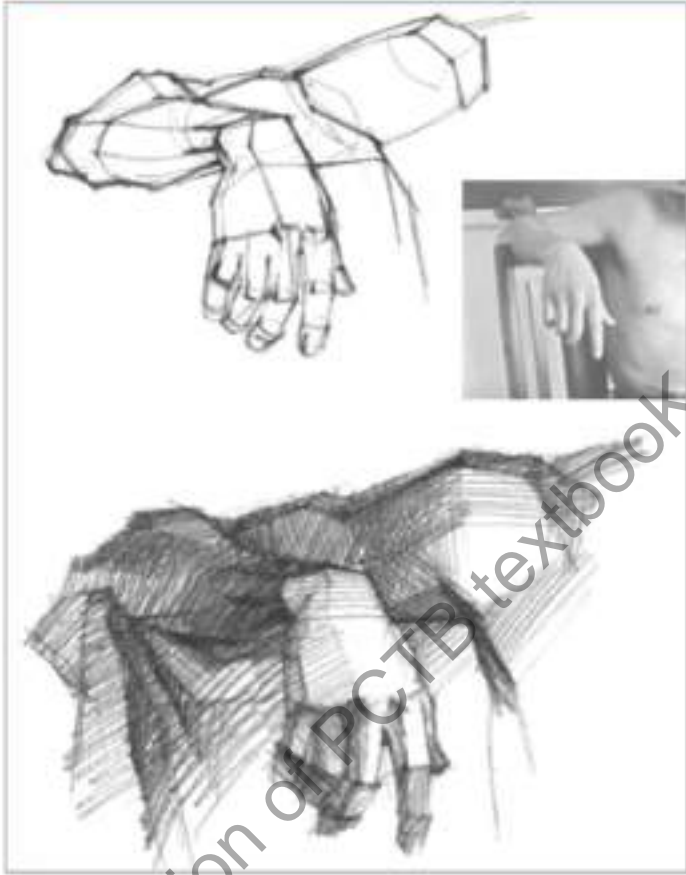

پیروں کی خاکہ کشی کی مشق

کوریا کے ایک فن کار وان جن جی۔ آئی۔ ایم کی ڈرائنگ۔ یہ فنکار Seoul میں کام کرتا ہے اور وہیں رہائش پذیر ہے۔ اس نے ویلیز (Willey's) کے عرفی نام سے اپنے کیریئر کا آغاز کیا۔

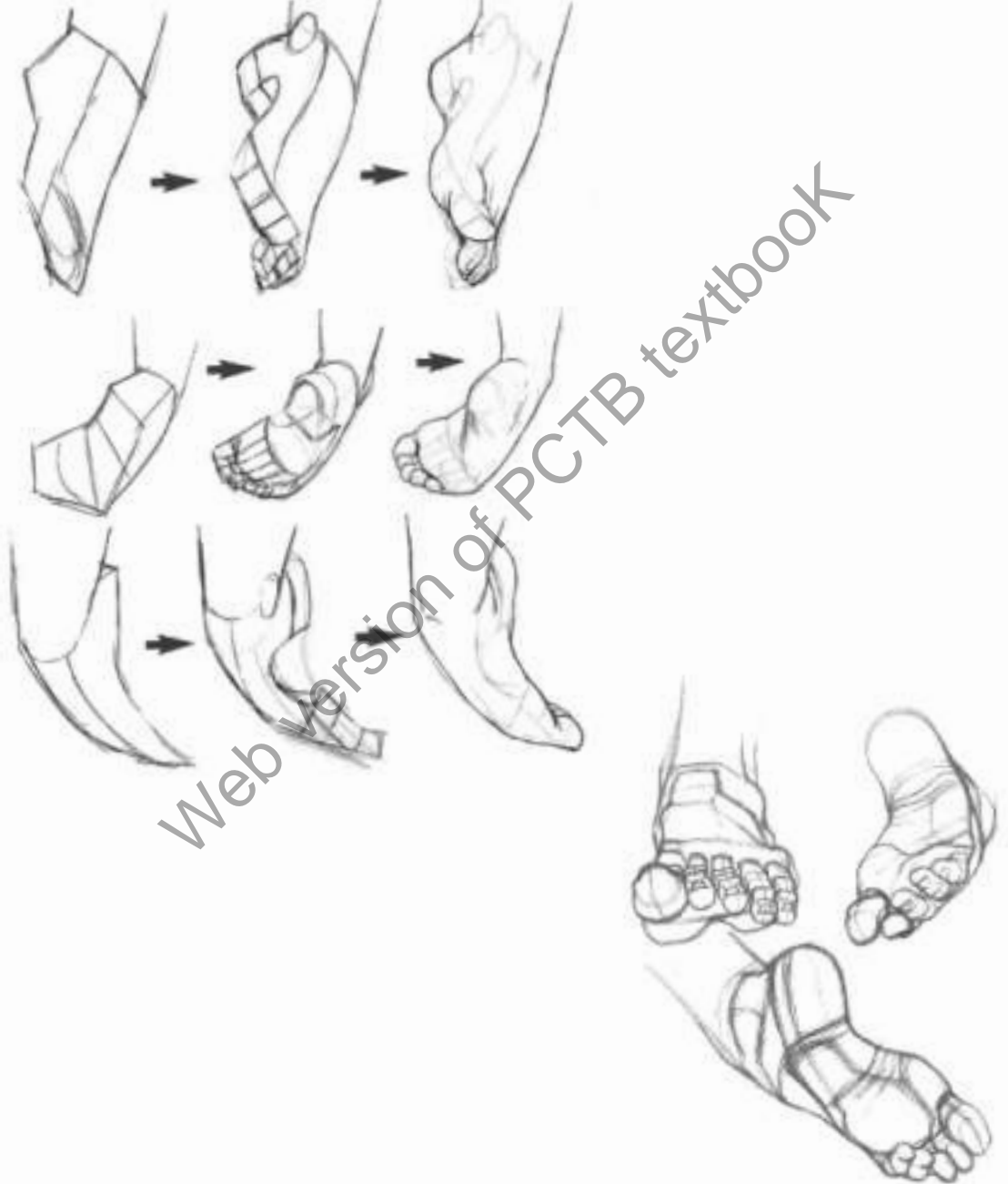



Web version of PCTB textbook



ایک کورین فن کار کی ڈرائنگ جن کا نام وان جن جی۔ آئی۔ ایم ہے اور دنیا میں اپنے عرفی نام ویلیز (Willeys) سے جانے جاتے ہیں۔

ٲانگوں كى خاكركشى كى مشق

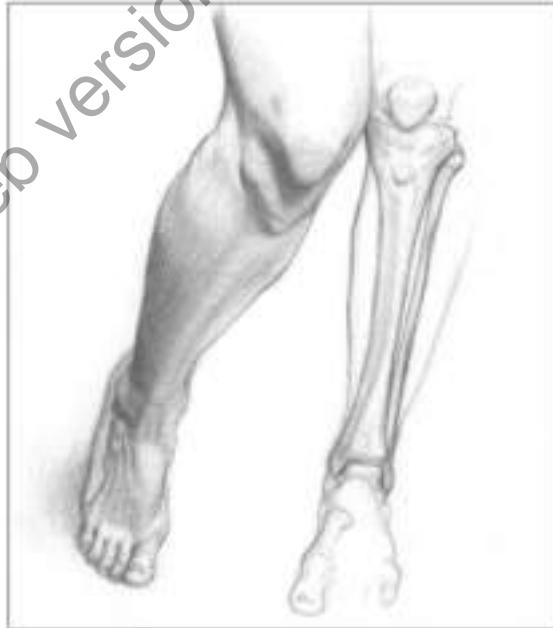
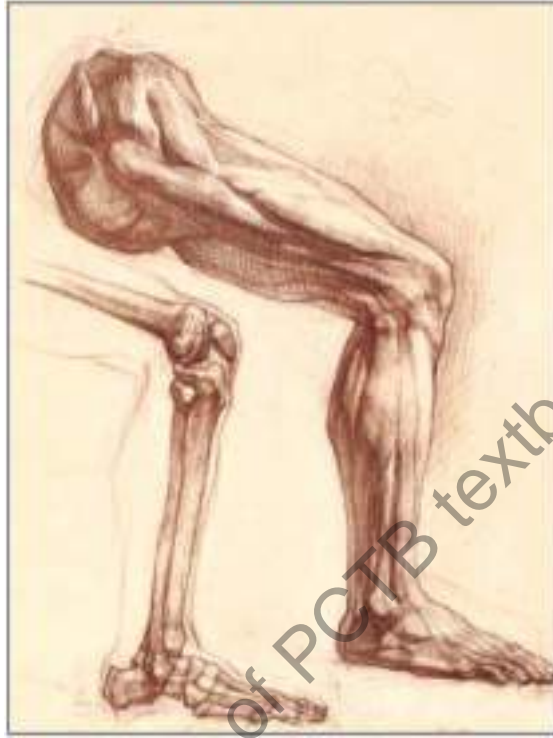



دهزگی ناکر کشی کی مشق



